

フランジ出力ヘッド

許容荷重を大幅にアップする
フランジ出力ヘッドが新登場。

平行軸ギヤヘッドに後付けすることで
許容荷重がアップ。回転機構に車輪、
回転テーブルなどが直接取り付けし
やすくなり、設計時間の短縮に貢献します。



組み合わせ
可能なモーター

ブラシレスモーター
平行軸ギヤヘッド
100 W / 120 W / 200 W

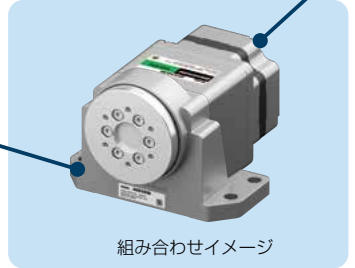

許容荷重を大幅にアップ

軸受けにクロスローラベアリングを採用することで高許容荷重を実現しました。許容ラジアル荷重、許容アキシャル荷重が大幅にアップするためギヤヘッド単独よりも大きな荷重を受けることができます。

フランジ出力ヘッドを取り付けた場合

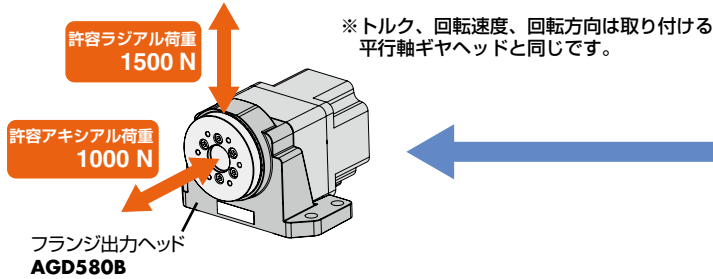

平行軸ギヤヘッドのみの場合

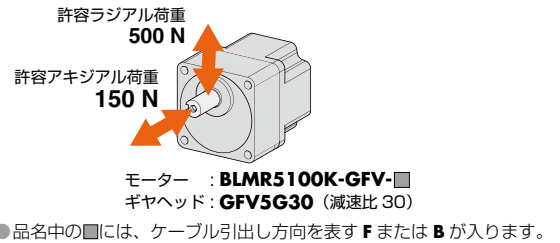

設計の手間削減

クロスローラベアリング、荷重取付用テーブルなどを一体化しているため、余分な部品手配、機構設計の手間を削減します。また、荷重軸の直接取り付け、筐体への直接取り付けが可能になっており、取り付け作業も簡単です。

例) 無人搬送台車の場合

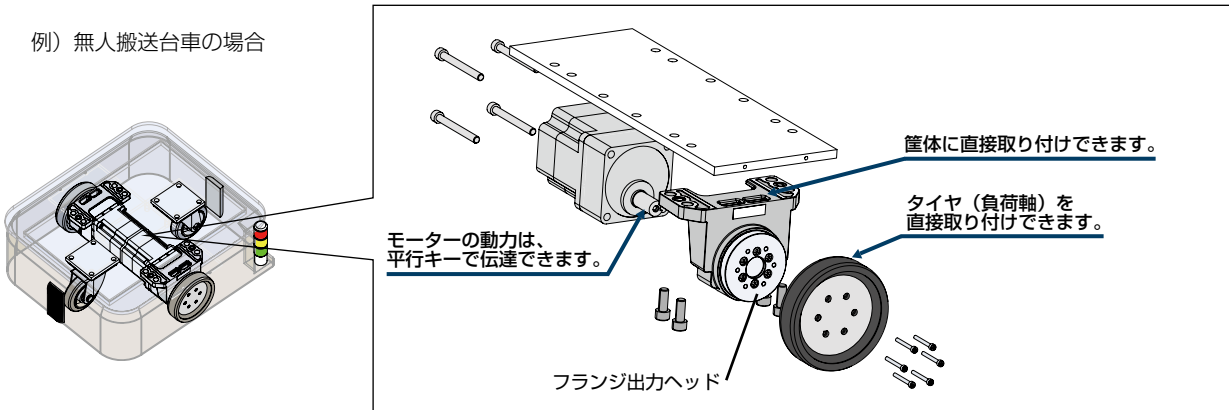

重量物の回転用途 無人搬送台車や回転テーブル駆動におすすめ

許容荷重がアップすることで、無人搬送台車、回転テーブルなどの重量物の搬送が可能です。

例) 無人搬送台車の場合

例) 回転テーブル

例) アーム駆動

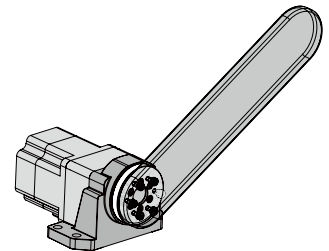
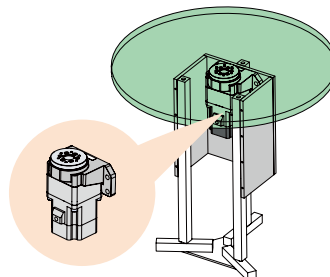
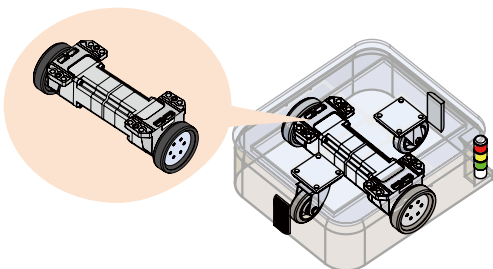

種類

品名	適用製品		
	ギヤヘッド	シリーズ	出力
AGD580B	平行軸ギヤヘッド	BMUシリーズ、BLE2シリーズ、BXIIシリーズ	120 W
		BLVシリーズRタイプ、BLVシリーズ、BLHシリーズ	100 W
		BLVシリーズRタイプ	200 W

●Oriental motorは、日本その他の国におけるオリエンタルモーター株式会社の登録商標または商標です。

お客様ご相談センター

製品に関する技術的なお問い合わせ、購入についてのご相談はこちらまで。

TEL 0120-925-410

E-mail webts@orientalmotor.co.jp

オリエンタルモーター株式会社
www.orientalmotor.co.jp/ja

フランジ出力ヘッド

検索

2025年8月制作

お問い合わせ先