

小型・軽量の多関節ロボット

狭い空間でも移載・外観検査が可能なコンパクトサイズ

平行リンク機構による
安定した水平搬送

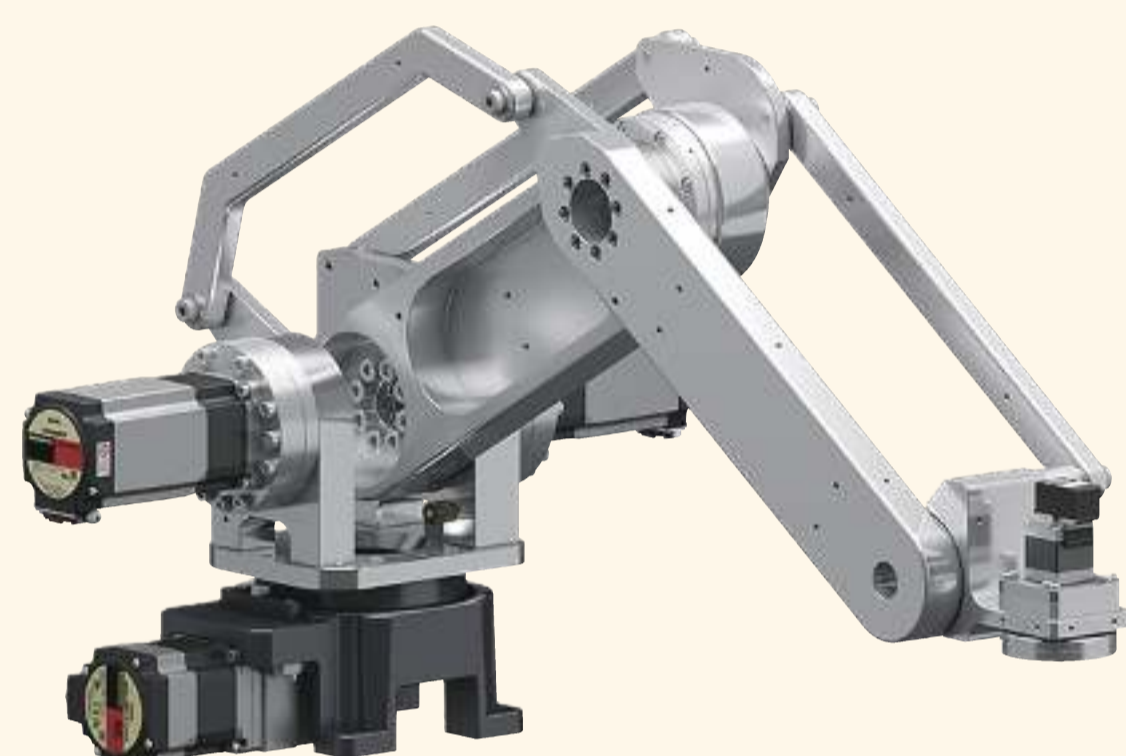

薄型・軽量の
水平多関節ロボット

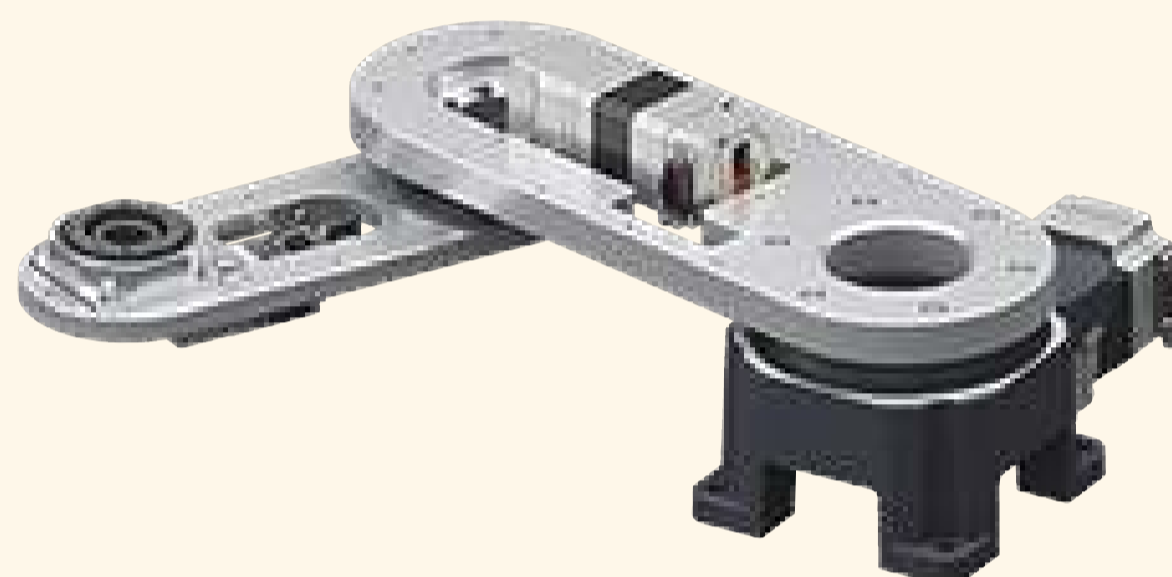

あらゆる角度から
ワークへアプローチ可能



品名	4軸垂直多関節ロボット OVR4068K5-V	3軸水平多関節ロボット OVR3041K3-H	6軸垂直多関節ロボット OVR6048K1-V
入力電圧	DC24V		
最大リーチ長(水平)	680 mm	410 mm	480 mm
可搬質量	5 kg	3 kg	1 kg
標準サイクルタイム/最高速度	0.7 s	1000 mm/s	0.7 s
本体質量	17.4 kg	7.6 kg	12.5 kg
設置スペース	□ 130 mm	□ 130 mm	□ 130 mm

関連製品

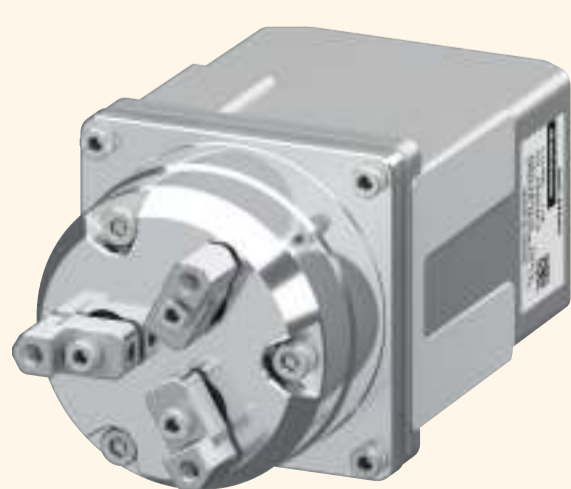

エンドエフェクタ
電動グリッパEHシリーズ

モノづくり
部品大賞



ロボットコントローラユニット
MRCUシリーズ

モノづくり
部品大賞