

# 車軸一体構造のモーター、 コンパクトなドライバ・コントローラ

## ブラシレスモーターを搭載する駆動車輪用モーター

### AGV/AMRの車輪機構設計・立ち上げ時間短縮

耐荷重 最大130kg/輪

株式会社イノアック車輪製の車輪と組み合わせる



### ドライバもコントローラも小型・軽量



### AGV/AMRの低床構造、スリム化を実現

中空軸フラットギヤヘッドを採用

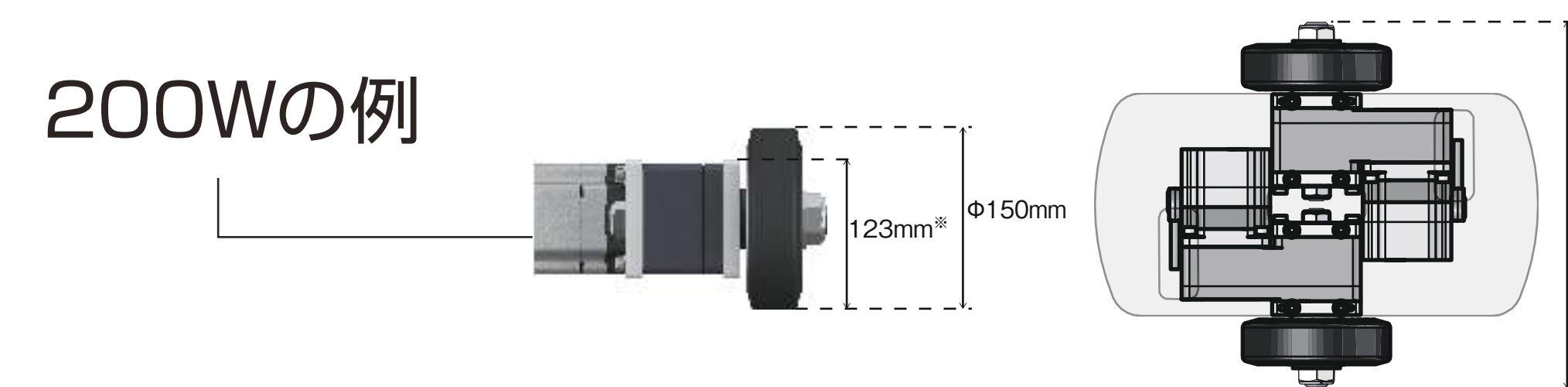

新商品

BLVシリーズRタイプ 750W

Modbus (RTU)

CANopen

1t~3tクラスの重量物搬送

1輪あたりの可搬質量

750 kg (安全率1.5倍)

2輪の場合1.5t | 4輪の場合3t

